

ABUPowerline

ABUS Pohneme vším.
Jeřábové systémy

Zcela vyjímečná výhoda oproti jiným systémům energetických řetězů (*konstrukce ABUS je patentována*)

Ostatní systémy

Vodící vozík pojízdného ovládání pojíždí po lakovaném hlavním vozíku. Tím dochází ke zvětšení montážní výšky jeřábu. Další podstatnou nevýhodou tohoto systému je nemožnost použít toto pojízdné ovládání na dvounosíkových jeřábech.

Přívod elektrické energie nebo přenos řídicích signálů se uskutečňuje prostřednictvím kabelového vedení. Vodiče leží nechráněné a podléhají při používání opotřebení.

Systém **ABU**Powerline

Vodící vozík ovládání pojíždí ve vodícím pouzdře, které je umístěno na boku jeřábového nosníku. Tak nedochází ke zvětšení výšky mostu a naopak je tento rozměr přínosem ve prospěch zdvihu jeřábu.

Přívod elektrické energie nebo přenos řídicích signálů probíhá bez údržby a bez opotřebení.

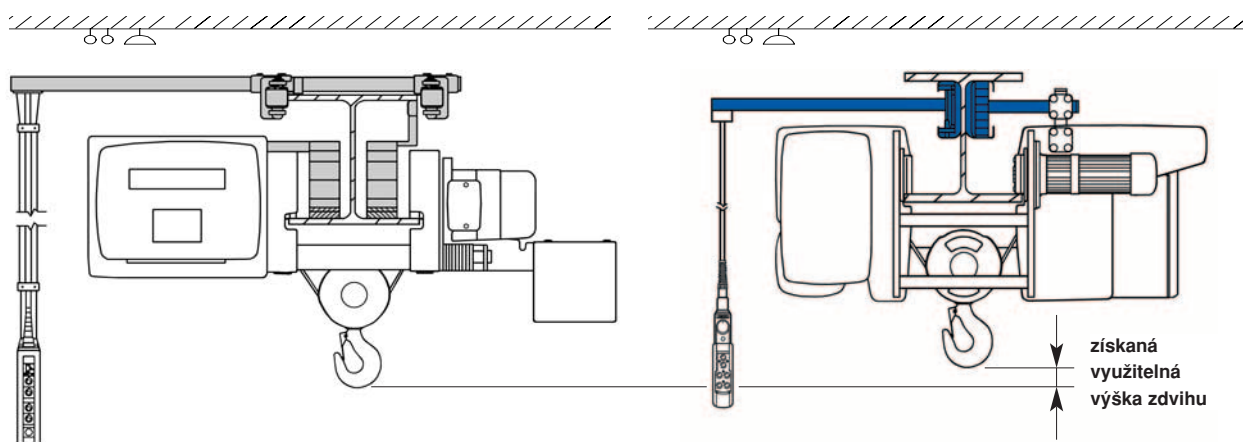

Systém ABUPowerline.

Pro profesionální jeřáby.

Nyní sériově.*

K užitku našich zákazníků.

* U jeřábů určených k provozu ve venkovním prostředí a u speciálních variant stropního pojízdného jeřábu se z konstrukčních důvodů používá běžný systém kabelového vedení.

ABUPowerline



Jedná se o inovativní systém přenosu elektrických řídicích signálů a výkonů prostřednictvím energetického řetězu ke zdvihacímu ústrojí a závěsnému ovladači na jeřábech.

*Tento profesionální způsob přívodu elektrického proudu na jeřábech se osvědčil v praxi, a prosazuje se na trhu a **je sériově instalován na jeřábech ABUS.***



Přenos signálu k závěsnému ovladači



Přenos signálu a přívod el. proudu ke zdvihacímu ústrojí

Užitek a výhody oproti běžnému kabelovému vedení



Kabelové vedení

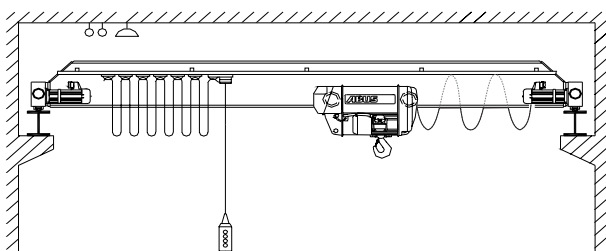

Kabelové vedení má v zásadě určité nevýhody: díky své konstrukci a uspořádání je náchylné k poškození a opotřebení; smyčky vodičů zasahují u jeřábů s nízkou konstrukční výškou až pod hlavní nosníky, což může vést ke kolizi s vestavky v hale.

Vlečené vodiče se hromadí na jedné straně jeřábového nosníku a vytvářejí tzv. kabelová nádraží. To vede k omezení pojezdové dráhy vozíku ovladače, případně kladkostroje u jeřábu s větším rozpětím.

V případě těžší kabeláže je nutné u vlečného vedení instalovat samostatný vozík pro zabránění zpětného pohybu.

System **ABUPowerline**

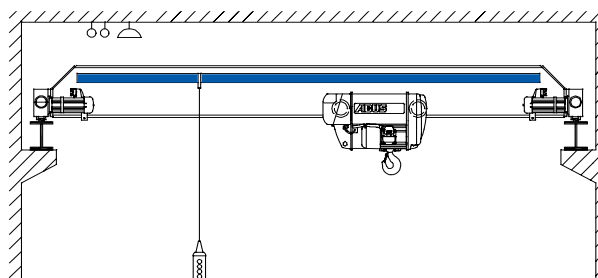

Kompaktní konstrukce, namontovaná přímo na jeřábovém nosníku; mechanicky chráněné vodiče, žádné visící kabelové smyčky, čistý průjezdový profil ve prospěch haly.

Vodící vozík ovládání má maximální dojezdy v obou směrech jeřábového nosníku.

Vodící vozík si zachovává svou polohu a nepohybuje se zpět.

Pohyb vodícího vozíku systému **ABUPowerline** probíhá s definovanými ovládacími silami; **s tím je spojeno automatické udržování polohy.**



Vodící vozík s brzdícím vozíkem



Automatické udržování polohy

Technologické zvláštnosti systému **ABUPowerline**

Vodící pouzdro

je vyrobeno z pozinkovaného plechu válcovaného za studena, slouží k vedení energetického řetězu a vodícího vozíku.



vodící pouzdro



vodící pouzdro přívodu proudu ke kočce

Energetický řetěz

vyroben z plastu vyztuženého skleněnými vlákny s vynikajícími kluznými a odvinovacími vlastnostmi.

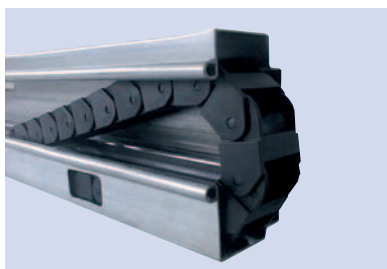

Rídící vedení

tvorí vysoce flexibilní, speciální vodiče dimenzované pro vysoké střídavé namáhání ohybem.



Kladkové nosiče

pomáhají optimalizaci ovládací síly pro vozík ve vodícím pouzdře.

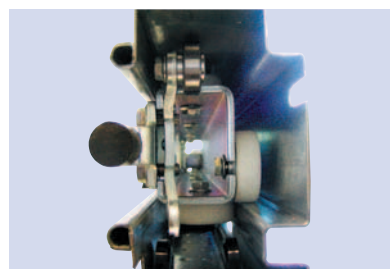
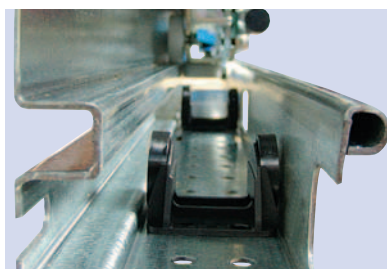

Vodící vozík

se dvanácti kuličkovými ložisky pro lehký pohyb i při velkých délkách energetických řetězů resp. velkých výškách zdvihu.

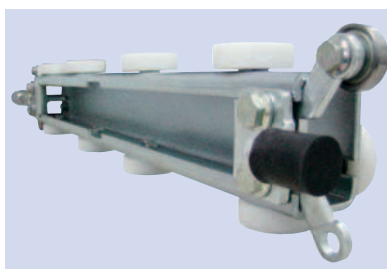

vodící vozík s unášecím ramenem

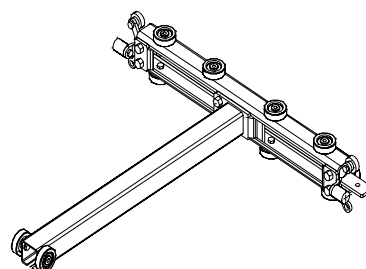

vodící vozík s unášecím ramenem

Výrobní program firmy ABUS

Mostové jeřáby:

nosnost:	max. 100 t
rozpětí:	max. 36 m (podle nosnosti)
oblast použití:	celoplošná přeprava
charakteristika:	mnohostranné základní a doplňkové vybavení přizpůsobitelné požadovanému případu použití



Podvěsné jeřábové systémy:

nosnost:	max. 2 t
délka nosníku jeřábu:	max. 22 m (podle nosnosti)
oblast použití:	celoplošná a lineární přeprava
charakteristika:	flexibilní a individuálně přizpůsobitelné, modulárně rozšiřitelné, různé varianty zavěšení, nízké konstrukční výšky, rozsáhlé základní a doplňkové vybavení



Otočné jeřáby:

nosnost:	max. 6,3 t
vyložení:	cca do 10 m (podle nosnosti)
oblast použití:	prioritní nasazení pro obsluhu pracoviště
charakteristika:	rozsah otáčení, podle typu, až do 360°

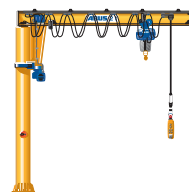

Elektrické lanové kladkostroje:

nosnost:	max 100 t
charakteristika:	výhodné konstrukční rozměry, sériově dvě zdvihací a pojezdové rychlosti, rozsáhlé základní a doplňkové vybavení



Elektrické řetězové kladkostroje:

nosnost:	max. 4 t
charakteristika:	nízká stavební výška, sériově dvě zdvihací a pojezdové rychlosti, připravené pro jednoduché připojení k síti, rozsáhlé základní a doplňkové vybavení



Lehké portálové jeřáby:

nosnost:	max. 2 t
charakteristika:	se čtyřmi řízenými koly s brzdou, lehce ovladatelné, individuálně volitelná výška i šířka

